

*Общество с ограниченной ответственностью
«Архитектурно-строительная группа»*



*Строительство здания «Служебный гараж» по адресу:
г. Норильск, ул. Вокзальная, земельный участок №29Д,
(кадастровый номер земельного участка 24:55:0404002:1371)*

Проектная документация

Раздел 7 «Проект организации строительства»

1205/24-ПОС

2024 г.

*Общество с ограниченной ответственностью
«Архитектурно-строительная группа»*



*Строительство здания «Служебный гараж» по адресу:
г. Норильск, ул. Вокзальная, земельный участок №29Д,
(кадастровый номер земельного участка 24:55:0404002:1371)*

Проектная документация

Раздел 7 «Проект организации строительства»

1205/24-ПОС

Главный инженер проекта



Н.В. Кухаренко

2024 г.





Содержание тома

Обозначение	Наименование	Примечание
1205/24 -ПОС.С	Содержание тома	
1205/24-ПОС.Т	Текстовая часть	
1205/24 -ПОС.Г	Проект организации строительства	Графическая часть

Взаим. инв. №

Подп. и дата

Инв. № подл.

Изм.	Кол.у	Лист	№док	Подп.	Дата
Разработал	Акунченко				1.24
Проверил	Рябокоть				1.24
					1.24
ГИП	Кухаренко				1.24
Н. контр.	Кухаренко				1.24

1205/24-ПОС.С

Содержание

Стадия	Лист	Листов
П	1	1

АСГРУПП 

Содержание текстовой части

- а) характеристику района по месту расположения объекта капитального строительства и условий строительства, реконструкции, капитального ремонта;.....6
- б) описание транспортной инфраструктуры;.....7
- в) сведения о возможности использования местной рабочей силы при осуществлении строительства, реконструкции, капитального ремонта - для объектов капитального строительства, финансируемых с привлечением средств соответствующих бюджетов бюджетной системы Российской Федерации, средств лиц, указанных в части 1 статьи 8_3 Градостроительного кодекса Российской Федерации;.....7
- г) перечень мероприятий по привлечению для осуществления строительства, реконструкции, капитального ремонта квалифицированных специалистов, а также студенческих строительных отрядов, в том числе для выполнения работ вахтовым методом, - для объектов капитального строительства, финансируемых с привлечением средств соответствующих бюджетов бюджетной системы Российской Федерации, средств юридических лиц, указанных в части 2 статьи 8_3 Градостроительного кодекса Российской Федерации;.....8
- д) характеристику земельного участка, предназначенного для строительства, реконструкции объекта капитального строительства, обоснование необходимости использования для строительства, реконструкции иных земельных участков вне земельного участка, предназначенного для строительства, реконструкции;.....8
- е) описание особенностей проведения работ в условиях действующего предприятия, в местах расположения подземных коммуникаций, линий электропередачи и связи - для объектов производственного назначения;.....9
- ж) описание особенностей проведения работ в условиях стесненной городской застройки, в местах расположения подземных коммуникаций, линий электропередачи и связи - для объектов непроизводственного назначения;10
- з) обоснование принятой организационно-технологической схемы, определяющей последовательность возведения зданий и сооружений, инженерных и транспортных коммуникаций, обеспечивающей соблюдение установленных в календарном плане строительства, реконструкции, капитального ремонта сроков завершения строительства, реконструкции (их этапов), капитального ремонта;.....10
- и) перечень видов строительных и монтажных работ, ответственных конструкций, участков сетей инженерно-технического обеспечения, подлежащих освидетельствованию

Инв. № подл.	Взаи. инв. №
	Подп. и дата

						1205/24-ПОС.Т			
Изм.	Кол.у	Лист	№док	Подп.	Дата				
Разработал	Акунченко				1.24	Содержание	Стадия	Лист	Листов
Проверил	Рядоконь				1.24		П	1	1
ГИП	Кухаренко				1.24				
Н. контр.	Кухаренко				1.24				

с составлением соответствующих актов приемки перед производством последующих работ и устройством последующих конструкций;.....13

к) технологическую последовательность работ при возведении объектов капитального строительства или их отдельных элементов;.....15

л) обоснование потребности строительства, реконструкции, капитального ремонта в кадрах, основных строительных машинах, механизмах, транспортных средствах, в топливе и горюче-смазочных материалах, а также в электрической энергии, паре, воде, временных зданиях и сооружениях;.....16

м) обоснование размеров и оснащения площадок для складирования материалов, конструкций, оборудования, укрупненных модулей и стендов для их сборки. Решения по перемещению тяжеловесного негабаритного оборудования, укрупненных модулей и строительных конструкций;.....17

н) предложения по обеспечению контроля качества строительных и монтажных работ, а также поставляемых на площадку и монтируемых оборудования, конструкций и материалов;.....17

о) предложения по организации службы геодезического и лабораторного контроля;.....19

п) перечень требований, которые должны быть учтены в рабочей документации, разрабатываемой на основании проектной документации, в связи с принятыми методами возведения строительных конструкций и монтажа оборудования;.....20

р) обоснование потребности в жилье и социально-бытовом обслуживании персонала, участвующего в строительстве, реконструкции, капитальном ремонте, реконструкции, капитальном ремонте;.....20

с) перечень мероприятий и проектных решений по определению технических средств и методов работы, обеспечивающих выполнение нормативных требований охраны труда; ..21

т) описание проектных решений и мероприятий по охране окружающей среды в период строительства, реконструкции, капитального ремонта;22

т_1) описание проектных решений и мероприятий по охране объектов в период строительства, реконструкции, капитального ремонта;22

т_2) описание проектных решений и мероприятий по реализации требований, предусмотренных пунктом 8 требований по обеспечению транспортной безопасности объектов транспортной инфраструктуры по видам транспорта на этапе их проектирования и строительства, утвержденных постановлением Правительства Российской Федерации от 31 декабря 2020 г. N 2418 "Об утверждении требований по обеспечению транспортной безопасности объектов транспортной инфраструктуры по видам транспорта на этапе их проектирования и строительства";.....23

у) обоснование принятой продолжительности строительства, реконструкции, капитального ремонта объекта капитального строительства и отдельных этапов строительства, реконструкции;.....24

Инв. № подл.	Взап. инв. №
	Подп. и дата

Изм.	Кол.уч.	Лист	№ док	Подп.	Дата

ф) перечень мероприятий по организации мониторинга за состоянием зданий и сооружений, расположенных в непосредственной близости от строящегося объекта, земляные, строительные, монтажные и иные работы на котором могут повлиять на техническое состояние и надежность таких зданий и сооружений;24

ф(1)) в случае необходимости сноса существующих на земельном участке зданий, строений и сооружений:25

ф(2)) перечень мероприятий по обеспечению соблюдения установленных требований энергетической эффективности, включающий:25

Инв. № подл.	Подп. и дата	Взаим. инв. №

Изм.	Кол.уч	Лист	№ док	Подп.	Дата	1205/24-ПОС	Лист
							4

А) ХАРАКТЕРИСТИКУ РАЙОНА ПО МЕСТУ РАСПОЛОЖЕНИЯ ОБЪЕКТА КАПИТАЛЬНОГО СТРОИТЕЛЬСТВА И УСЛОВИЙ СТРОИТЕЛЬСТВА, РЕКОНСТРУКЦИИ, КАПИТАЛЬНОГО РЕМОНТА;

Природно-климатические характеристики района обследуемого здания приняты по СП 131.13330.2020 «Строительная климатология» для г. Дудинка, как наиболее близко расположенного к г. Норильск

1.	Среднегодовая температура воздуха (табл. 5.1.)	-9,7 °С
2.	Абсолютная максимальная температура (табл. 4.1)	+32 °С
3.	Средняя максимальная температура наиболее теплого месяца (табл.4.1)	+18,5 °С
4.	Абсолютная минимальная температура (табл.3.1)	-57 °С
5.	Температура наиболее холодных суток обеспеченностью 0,92 (табл.3.1)	-50 °С
6.	Температура наиболее холодной пятидневки обеспеченностью 0,92 (табл.3.1)	-47 °С
7.	Продолжительность периода со среднесуточной температурой ниже 0 °С (табл.3.1)	247сут. $t_{ср}=-17,0\text{ }^{\circ}\text{C}$
8.	Продолжительность периода со среднесуточной температурой ниже +8 °С (табл.3.1)	296 сут. $t_{ср}=-15,0\text{ }^{\circ}\text{C}$
9.	Средняя месячная относительная влажность воздуха наиболее холодного месяца (табл.3.1)	73%
10.	Средняя месячная относительная влажность воздуха наиболее теплого месяца (табл.4.1)	61%
11.	Количество осадков за год (табл. 3.1 + табл. 4.1)	520 мм
12.	Суточный максимум осадков (табл.4.1)	48 мм
13.	Преобладающее направление ветров за декабрь-февраль (табл.3.1)	Ю
14.	Преобладающее направление ветров за июнь-август (табл.4.1)	З
15.	Максимальная из средних скоростей ветра по румбам за январь (табл.3.1)	6,7 м/сек
16.	Минимальная из средних скоростей ветра по румбам за июль (табл.4.1)	4,0 м/сек
17.	По совокупности всех метеорологических данных климат района строительства характеризуется как резко континентальный, с жарким летом, суровой зимой и резким перепадом суточных температур.	
18.	Район по воздействию климата на технические изделия и материалы по ГОСТ 16350-80 относится к группе:	I ₁
19.	Климатический подрайон для строительства по СП 131.13330.2020	IB
20.	Нормативное значение веса снегового покрова на 1 м ² горизонтальной поверхности земли, согласно табл. К.1 СП 20.13330.2016 [8],	2,0 кПа (125 кгс/м ²) IV снеговой р-он
21.	Согласно СП 20.13330.2016 нормативное значение ветрового давления	0,48 кПа (48 кгс/м ²) IV ветро- вой р-он

Взаим. инв. №

Подп. и дата

Инв. № подл.

1205/24-ПОС

Лист

5

Изм. Кол.уч. Лист № док. Подп. Дата

22.	Сейсмичность района по СП 14.13330.2018	6 баллов
-----	---	----------

Б) ОПИСАНИЕ ТРАНСПОРТНОЙ ИНФРАСТРУКТУРЫ;

Текущее состояние транспортной системы муниципального образования город Норильск характеризуется наличием улично-дорожной сети и автомобильных дорог общего пользования местного значения протяженностью 152,4 километра, на которых расположено 22 моста общей длиной 586,38 погонных метров и 181 водопропускная труба. Городской общественный транспорт муниципального образования город Норильск представлен автомобильным и воздушным сообщением.

Анализ и тенденции развития транспортной системы муниципального образования город Норильск показывают, что в настоящее время отдельные участки существующих автомобильных дорог, особенно межрайонные автомобильные дороги муниципального образования город Норильск, обеспечивающие пропуск транзитного транспорта, характеризуются высокой интенсивностью движения, многократно превышающей технически-эксплуатационные возможности конструктивных элементов дорог, что не позволяет обеспечить выполнение современных требований к пропускной способности, безопасности дорожного движения, комфорту пассажиров и транспортных средств.

В) СВЕДЕНИЯ О ВОЗМОЖНОСТИ ИСПОЛЬЗОВАНИЯ МЕСТНОЙ РАБОЧЕЙ СИЛЫ ПРИ ОСУЩЕСТВЛЕНИИ СТРОИТЕЛЬСТВА, РЕКОНСТРУКЦИИ, КАПИТАЛЬНОГО РЕМОНТА – ДЛЯ ОБЪЕКТОВ КАПИТАЛЬНОГО СТРОИТЕЛЬСТВА, ФИНАНСИРУЕМЫХ С ПРИВЛЕЧЕНИЕМ СРЕДСТВ СООТВЕТСТВУЮЩИХ БЮДЖЕТОВ БЮДЖЕТНОЙ СИСТЕМЫ РОССИЙСКОЙ ФЕДЕРАЦИИ, СРЕДСТВ ЛИЦ, УКАЗАННЫХ В ЧАСТИ 1 СТАТЬИ 8_3 ГРАДОСТРОИТЕЛЬНОГО КОДЕКСА РОССИЙСКОЙ ФЕДЕРАЦИИ;

Проведение всех работ должно осуществляется квалифицированными специалистами и требует специальной подготовки, в связи с этим не рекомендуется использование местной рабочей силы, не требующей специальной подготовки.

Потребность в использовании местной рабочей силы определяется Подрядной организацией, в соответствии с требованиями к выдаче свидетельств о допуске к работам, которые оказывают влияние на безопасность объектов капитального строительства, содержат требования к квалификации, образованию и профилю специалистов, профессиональной подготовке, повышению квалификации, аттестации и численности работников.

Взап. инв. №
Подп. и дата
Инв. № подл.

Изм.	Кол.уч	Лист	№ док	Подп.	Дата	1205/24-ПОС

Подробно вопрос о привлечении местной рабочей силы разрабатывается в Проекте производства работ (ППР), который разрабатывает Подрядчик.

Г) ПЕРЕЧЕНЬ МЕРОПРИЯТИЙ ПО ПРИВЛЕЧЕНИЮ ДЛЯ ОСУЩЕСТВЛЕНИЯ СТРОИТЕЛЬСТВА, РЕКОНСТРУКЦИИ, КАПИТАЛЬНОГО РЕМОНТА КВАЛИФИЦИРОВАННЫХ СПЕЦИАЛИСТОВ, А ТАКЖЕ СТУДЕНЧЕСКИХ СТРОИТЕЛЬНЫХ ОТРЯДОВ, В ТОМ ЧИСЛЕ ДЛЯ ВЫПОЛНЕНИЯ РАБОТ ВАХТОВЫМ МЕТОДОМ, - ДЛЯ ОБЪЕКТОВ КАПИТАЛЬНОГО СТРОИТЕЛЬСТВА, ФИНАНСИРУЕМЫХ С ПРИВЛЕЧЕНИЕМ СРЕДСТВ СООТВЕТСТВУЮЩИХ БЮДЖЕТОВ БЮДЖЕТНОЙ СИСТЕМЫ РОССИЙСКОЙ ФЕДЕРАЦИИ, СРЕДСТВ ЮРИДИЧЕСКИХ ЛИЦ, УКАЗАННЫХ В ЧАСТИ 2 СТАТЬИ 8 Э ГРАДОСТРОИТЕЛЬНОГО КОДЕКСА РОССИЙСКОЙ ФЕДЕРАЦИИ;

Подрядная организация определяется Заказчиком после проведения конкурсных торгов между фирмами-претендентами.

Заказчику стоит обратить внимание, чтобы Подрядная организация была зарегистрирована в Саморегулируемой Организации строителей (СРО) и имела свидетельство, выданное СРО, о допуске к видам работ, выполнение которых предусмотрено в проектной и рабочей документации.

Для качественного выполнения работ в установленные сроки, а также во избежание несчастных случаев, подрядчик обязан подобрать высококвалифицированный персонал, обученный, аттестованный в установленном порядке для выполнения всего комплекса работ, предусмотренных в проектной и рабочей документации, прошедший медицинский осмотр и признанный годными по состоянию здоровья.

Привлечение субподрядных организаций или специалистов сторонних организаций к выполнению специальных и пуско-наладочных работ решается службами подрядчика совместно с заказчиком.

Д) ХАРАКТЕРИСТИКУ ЗЕМЕЛЬНОГО УЧАСТКА, ПРЕДНАЗНАЧЕННОГО ДЛЯ СТРОИТЕЛЬСТВА, РЕКОНСТРУКЦИИ ОБЪЕКТА КАПИТАЛЬНОГО СТРОИТЕЛЬСТВА, ОБОСНОВАНИЕ НЕОБХОДИМОСТИ ИСПОЛЬЗОВАНИЯ ДЛЯ СТРОИТЕЛЬСТВА, РЕКОНСТРУКЦИИ ИНЫХ ЗЕМЕЛЬНЫХ УЧАСТКОВ ВНЕ ЗЕМЕЛЬНОГО УЧАСТКА, ПРЕДНАЗНАЧЕННОГО ДЛЯ СТРОИТЕЛЬСТВА, РЕКОНСТРУКЦИИ;

Участок производства работ расположен на земельном участке с кадастровым номером 24:55:0404002:1371. Описание границ земельного участка: Российская Федерация, Красноярский край, город Норильск, улица Вокзальная, земельный участок № 29Д

Согласно генеральному плану городского округа Норильск. Участок производства работ расположен на производственной функциональной зоне, что соответствует его функциональному назначению.

Взаим. инв. №
Подп. и дата
Инв. № подл.

Изм.	Кол.уч	Лист	№ док	Подп.	Дата	1205/24-ПОС	Лист
							7

Фактическое использование земельного участка: предполагается строительство объекта производственного назначения.

Согласно Классификатору видов разрешенного использования земельных участков, утвержденному Приказом Федеральной службы государственной регистрации, кадастра и картографии № П/04/12 от 10.11.2020г.

Наименование вида разрешенного использования земельного участка:

Служебные гаражи

Описание вида разрешенного использования земельного участка:

- Земли промышленности, энергетики, транспорта, связи, радиовещания, телевидения, информатики, земли для обеспечения космической деятельности, земли обороны, безопасности и земли иного специального назначения*
- Служебные гаражи*

Код (числовое обозначение) вида разрешенного использования земельного участка:

4.9

Е) ОПИСАНИЕ ОСОБЕННОСТЕЙ ПРОВЕДЕНИЯ РАБОТ В УСЛОВИЯХ ДЕЙСТВУЮЩЕГО ПРЕДПРИЯТИЯ, В МЕСТАХ РАСПОЛОЖЕНИЯ ПОДЗЕМНЫХ КОММУНИКАЦИЙ, ЛИНИЙ ЭЛЕКТРОПЕРЕДАЧИ И СВЯЗИ - ДЛЯ ОБЪЕКТОВ ПРОИЗВОДСТВЕННОГО НАЗНАЧЕНИЯ;

Особенностью производства работ является то, что работы будут производиться на территории со сложившейся схемой застройки. На площадке имеются подземные и надземные коммуникации.

Перед началом выполнения строительно-монтажных работ на территории организации генеральный подрядчик (субподрядчик) и администрация организации, эксплуатирующая (строящая) этот объект, обязаны оформить наряд - допуск. Объекты должны приниматься к работам по акту готовности от Заказчика.

Проезд техники до места производства работ осуществляется по существующим автодорогам и проездам.

На территории действующего предприятия сложившаяся схема организации охраны. Для контроля доступа людей и техники на производственный объект на въезде-выезде расположены контрольно-пропускной пункты с постоянным присутствием персонала, осуществляющего охрану предприятия. До начала производства работ подрядчику необходимо получить письменное разрешение на производство работ и выписать пропуска.

Производство строительно-монтажных работ должно быть увязано с рабо-

Инв. № подл.	Подп. и дата	Взап. инв. №

Изм.	Кол.уч.	Лист	№ док	Подп.	Дата	1205/24-ПОС	Лист
							8

той действующих объектов.

Все работы вести в строгом соответствии с правилами техники безопасности, при непрерывном инженерно-техническом контроле. Должны быть предусмотрены меры, обеспечивающие безопасное проведение работ и полностью устранена возможность возникновения аварийных ситуаций.

Все работы вести в строгом соответствии с правилами техники безопасности, при непрерывном инженерно-техническом контроле.

Ж) ОПИСАНИЕ ОСОБЕННОСТЕЙ ПРОВЕДЕНИЯ РАБОТ В УСЛОВИЯХ СТЕСНЕННОЙ ГОРОДСКОЙ ЗАСТРОЙКИ, В МЕСТАХ РАСПОЛОЖЕНИЯ ПОДЗЕМНЫХ КОММУНИКАЦИЙ, ЛИНИЙ ЭЛЕКТРОПЕРЕДАЧИ И СВЯЗИ – ДЛЯ ОБЪЕКТОВ НЕПРОИЗВОДСТВЕННОГО НАЗНАЧЕНИЯ;

Здание является объектом производственного назначения

З) ОБОСНОВАНИЕ ПРИНЯТОЙ ОРГАНИЗАЦИОННО-ТЕХНОЛОГИЧЕСКОЙ СХЕМЫ, ОПРЕДЕЛЯЮЩЕЙ ПОСЛЕДОВАТЕЛЬНОСТЬ ВОЗВЕДЕНИЯ ЗДАНИЙ И СООРУЖЕНИЙ, ИНЖЕНЕРНЫХ И ТРАНСПОРТНЫХ КОММУНИКАЦИЙ, ОБЕСПЕЧИВАЮЩЕЙ СОБЛЮДЕНИЕ УСТАНОВЛЕННЫХ В КАЛЕНДАРНОМ ПЛАНЕ СТРОИТЕЛЬСТВА, РЕКОНСТРУКЦИИ, КАПИТАЛЬНОГО РЕМОНТА СРОКОВ ЗАВЕРШЕНИЯ СТРОИТЕЛЬСТВА, РЕКОНСТРУКЦИИ (ИХ ЭТАПОВ), КАПИТАЛЬНОГО РЕМОНТА;

Организация строительного производства разбивается на следующие периоды:

1. Подготовительные работы, связанные с устройством стройплощадки;
2. Основные работы по ремонтным работам кровли;

Организационно-технологическая схема, определяющая последовательность ремонтных работ здания определена:

- В соответствии с принятыми в проекте конструктивными решениями и применяемыми материалами (см. конструктивные решения);
- С учетом укрупненности работ – каждый вид работ открывает фронт работ для последующих и определяется технологическими факторами (последовательностью процессов и организационными – распределением работ по исполнителям);
- С учетом продолжительности ремонтных работ, равномерного потребления трудовых ресурсов по профессиям для непрерывного процесса строительно-монтажных работ;
- С учетом сменности выполнения строительно-монтажных работ;
- С учетом того, что ремонтные работы осуществляются привлекаемой генподрядной организацией, располагающей для выполнения строительных, монтажных и специальных строительных работ необходимым набором строительных машин, механизмов, автотранспорта, а также квалифицированными кадрами.

Инв. № подл.	Подп. и дата	Взаи. инв. №

Изм.	Кол.уч.	Лист	№ док	Подп.	Дата	1205/24-ПОС	Лист
							9

При выполнении строительно-монтажных работ предусматривается выполнение данных работ в выходные и рабочие дни.

Подготовительный период:

В подготовительный период проводятся следующие мероприятия:

- Очистка прилегающей территории от мусора и предметов, мешающих проезду автотранспорта к месту производства работ;
установка временного ограждения территории и информационного щита с указанием наименования и местонахождения объекта, название собственника и (или) заказчика, (ген)подрядной организации, производящей работы, фамилии, должности и телефона ответственного производителя работ по объекту, предупреждающих знаков, указателей и подписей для безопасного прохода, защитных и сигнальных ограждений по границам опасных зон согласно СНиП 12-03-2001 "Безопасность труда в строительстве", ГОСТ12.4.026-2001 "Основные и дополнительные знаки безопасности".
 - Заготовка необходимого оборудования, инструмента, монтажных приспособлений, набора строп, строительных материалов;
 - Устройство временных санитарно-бытовых помещений;
 - Устройство временного электроснабжения, освещения, водоснабжения и водоотведения от существующих сетей (временные электросети развести по высоте 3,5 м - над проходами; 6,0 м - над проездами; разводку выполнить изолированными кабелями);
 - Выполнение противопожарных мероприятий, обеспечение площадки первичными средствами пожаротушения в соответствии с Правилами противопожарного режима в РФ, утв. Постановлением Правительства РФ от 25.04.2012г. № 390;
 - Организация проезда к строительной площадке в соответствии со схемой, утвержденной в ГИБДД и организация по ней движения строительной техники и автотранспорта с установкой схемы движения по площадке при въезде на площадку;
 - На пути следования пешеходов необходимо установить временные ограждения высотой 2,0м, с защитным козырьком. Для обеспечения безопасности жильцов выполнить защитные галереи входов в подъезды, попадающие в опасную зону производства работ.
- Доставка материалов осуществляется автомобильным транспортом.
Ремонт крыши производить захватками, учитывая погодные условия произ-

Инв. № подл.	Подп. и дата	Взап. инв. №
--------------	--------------	--------------

Изм.	Кол.уч.	Лист	№ док	Подп.	Дата
------	---------	------	-------	-------	------

1205/24-ПОС

Лист

10

водства работ.

Основной период:

В основной период выполняются следующие виды основных строительного-монтажных строительных работ:

Демонтажные работы:

К демонтажу приступают после того как будет выполнен монтаж временного ограждения с защитными козырьками и монтаж защитных галерей входов в подъезды.

При уборке строительного мусора применять меры по уменьшению пылеобразования.

Сбор и удаление строительного мусора производить в мешках. Пакетированные материалы разборки транспортируются вниз и вывозятся.

Строительно-монтажные работы:

Строительные работы производятся, в основном, щадящими методами, вручную или с применением ручного инструмента. Подача материалов на грузоприемные площадки выполняется при помощи автокрана.

Для ц/п растворов, необходимых при выполнении строительного-монтажных работ, предполагается использовать сухие смеси, которые доставляются в специальной упаковке на строительную площадку и доводятся до рабочей кондиции в механической растворешалке $V=0,25$ м $V=10-20$ л) путем добавления воды и перемешивания.

Подготовленные растворы к месту работ подавать только в спец таре (закрытом баке $V=10-20$ л).

Наиболее ответственные строительного-монтажные работы, подлежащие освидетельствованию, выполняются с составлением актов приемки работ.

Производство работ по строительству здания, производить в следующей последовательности:

- планировка участка;
- устройство котлована;
- устройство фундаментов;
- устройство гидроизоляции фундаментов и обратная засыпка;
- монтаж конструкций каркаса здания;
- устройство кровли;
- устройство полов;

Инв. № подл.	Подп. и дата	Взап. инв. №
--------------	--------------	--------------

Изм.	Кол.уч.	Лист	№ док	Подп.	Дата
------	---------	------	-------	-------	------

- отделочные работы;
- прокладка внутренних инженерных коммуникаций;
- прокладка наружных инженерных коммуникаций;

И) ПЕРЕЧЕНЬ ВИДОВ СТРОИТЕЛЬНЫХ И МОНТАЖНЫХ РАБОТ, ОТВЕТСТВЕННЫХ КОНСТРУКЦИЙ, УЧАСТКОВ СЕТЕЙ ИНЖЕНЕРНО-ТЕХНИЧЕСКОГО ОБЕСПЕЧЕНИЯ, ПОДЛЕЖАЩИХ ОСВИДЕТЕЛЬСТВОВАНИЮ С СОСТАВЛЕНИЕМ СООТВЕТСТВУЮЩИХ АКТОВ ПРИЕМКИ ПЕРЕД ПРОИЗВОДСТВОМ ПОСЛЕДУЮЩИХ РАБОТ И УСТРОЙСТВОМ ПОСЛЕДУЮЩИХ КОНСТРУКЦИЙ;

При приемочном контроле необходимо производить проверку качества выполненных строительно-монтажных работ, а также ответственных конструкций.

Скрытые работы подлежат освидетельствованию с составлением актов. Акт освидетельствования скрытых работ должен составляться на завершённый процесс, выполненный самостоятельным подразделением исполнителей.

Освидетельствование скрытых работ и составление акта в случаях, когда работы должны начинаться после перерыва, следует производить непосредственно перед производством последующих работ.

Перечень видов скрытых работ:

- геодезические и разбивочные работы;
- земляные работы;
- устройство подготовки основания;
- опалубочные и арматурные работы (перед бетонированием);
- проверка правильности заложения фундаментов;
- армирование конструкций;
- монтаж оборудования;
- монтаж трубопроводов;
- сварочные работы;
- испытания и очистка, промывка трубопроводов;
- сварка гарантийного стыка;
- подготовка трубопровода к нанесению изоляции;
- очистка и огрунтовка поверхности трубопровода;
- бетонные работы;
- прокладка кабеля;
- электромонтажные и пусконаладочные работы.

Указанные виды работ не исключают составление актов на другие виды специализированных скрытых работ, не включенных в данный перечень, и возникающие в процессе производства работ.

Инв. № подл.	Подп. и дата	Взап. инв. №

Изм.	Кол.уч.	Лист	№ док	Подп.	Дата

1205/24-ПОС

Лист

12

Запрещается выполнение последующих работ при отсутствии актов освидетельствования предшествующих скрытых работ во всех случаях.

Застройщик (заказчик) может потребовать повторного освидетельствования после устранения выявленных дефектов.

Основные параметры и методы проведения производственных операций и контроля качества при производстве отдельных видов строительно-монтажных работ, перечень скрытых работ и порядок их освидетельствования по отдельным видам работ (земляные, устройство монолитных железобетонных конструкций, сварочно-монтажные, изоляционные и т.д.) предоставляются в технологических картах на производство конкретного вида работ.

Приемка скрытых и подписание актов на скрытые работы, показатели, качество которых влияют на безопасность объекта и подлежат оценке соответствия в процессе строительства, производится согласно требованиям технологических карт (ТК) на производство конкретного вида работ.

Технологические карты по видам работ разрабатываются Подрядчиком в процессе разработки ППР.

В процессе производстве работ должна выполняться оценка выполненных работ, результаты которых влияют на безопасность объекта, но в соответствии с принятой технологией становятся недоступными для контроля после начала выполнения последующих работ, а также выполненных строительных конструкций и участков инженерных сетей, устранение дефектов которых, выявленных контролем, невозможно без разборки или повреждения последующих конструкций и участков инженерных сетей. В указанных контрольных процедурах могут участвовать представители соответствующих органов государственного надзора, авторского надзора, а также, при необходимости, независимые эксперты. Исполнитель работ не позднее, чем за три рабочих дня извещает остальных участников о сроках проведения указанных процедур.

Инв. № подл.	Подп. и дата	Взап. инв. №

Изм.	Кол.уч.	Лист	№ док	Подп.	Дата

1205/24-ПОС

Лист

13

Результаты приемки работ, скрывааемых последующими работами, в соответствии с требованиями проектной и нормативной документации оформляются актами освидетельствования скрытых работ. Застройщик (заказчик) может потребовать повторного освидетельствования после устранения выявленных дефектов.

К процедуре оценки соответствия отдельных конструкций, ярусов конструкций (этажей) исполнитель работ должен представить акты освидетельствования всех скрытых работ, входящих в состав этих конструкций, а также протоколы испытаний конструкций в случаях, предусмотренных проектной документацией и (или) договором строительного подряда.

При обнаружении в результате поэтапной приемки дефектов работ, конструкций, участков инженерных сетей соответствующие акты должны оформляться только после устранения выявленных дефектов.

К) ТЕХНОЛОГИЧЕСКУЮ ПОСЛЕДОВАТЕЛЬНОСТЬ РАБОТ ПРИ ВОЗВЕДЕНИИ ОБЪЕКТОВ КАПИТАЛЬНОГО СТРОИТЕЛЬСТВА ИЛИ ИХ ОТДЕЛЬНЫХ ЭЛЕМЕНТОВ;

Все основные строительные-монтажные работы должны проводиться согласно требований проекта производства работ, технологических карт, выполненных в соответствии с ГОСТ Р 21.1101-2013, проводиться в соответствии с требованиями СП 48.13330.2011, СНиП 3.05.06-85, РМ4-6-84, СП 12-136-2002, СНиП 12-03-2001(1ч.), СНиП 12-04-2002(2ч.), ВНТП 3-85, ГОСТ Р 50571.1-2009, ГОСТ 12.1.004-91, СО 153-34.03.204.

При работе с аппаратурой необходимо соблюдать правила ПОТ РО-45-010-2002, ПУЭ, СНиП 3.05.06-85.

В данном разделе рассмотрены основные принципиальные решения по организации строительного-монтажных работ.

На все виды работ должны быть составлены технологические карты в ППР.

Выполнение работ производится с оформлением наряд - допуска.

Технические решения, предусмотренные проектной документацией, представлены комплексом технологических, технических и организационных меропр-

Взаим. инв. №
Подп. и дата
Инв. № подл.

Изм.	Кол.уч.	Лист	№ док	Подп.	Дата

ятий, направленных на организацию учета воды на БКНС, тем самым обеспечив контроль и сведение баланса подтоварной воды при приемо-отгрузочных операциях.

Л) ОБОСНОВАНИЕ ПОТРЕБНОСТИ СТРОИТЕЛЬСТВА, РЕКОНСТРУКЦИИ, КАПИТАЛЬНОГО РЕМОНТА В КАДРАХ, ОСНОВНЫХ СТРОИТЕЛЬНЫХ МАШИНАХ, МЕХАНИЗМАХ, ТРАНСПОРТНЫХ СРЕДСТВАХ, В ТОПЛИВЕ И ГОРЮЧЕ-СМАЗОЧНЫХ МАТЕРИАЛАХ, А ТАКЖЕ В ЭЛЕКТРИЧЕСКОЙ ЭНЕРГИИ, ПАРЕ, ВОДЕ, ВРЕМЕННЫХ ЗДАНИЯХ И СООРУЖЕНИЯХ;

Потребность в строительных машинах и механизмах определена в целом по строительству на основании физических объемов работ и эксплуатационной производительности машин в строительно-монтажных организациях генподрядчика.

Проектом организации строительства предусмотрены современные марки техники, наиболее распространенные у большинства подрядных организаций. Потребность объекта в основных строительных машинах, механизмах и транспортных средствах покрывается за счет техники подрядной организации.

Марки машин и механизмов, а также их количество, необходимо уточнить при разборке технологических карт в составе проекта производства работ (ППР). ППР необходимо разработать и утвердить на все основные виды строительно-монтажных работ. ППР и технологические карты разрабатываются подрядчиком.

Перечисленные марки машин и механизмов не являются строго обязательными и могут быть заменены другими с аналогичными характеристиками или выше.

Потребность в инвентарных временных зданиях санитарно-бытового назначения предусматривается из-за стесненности строительной площадки в минимальном объеме. В бытовом помещении разместить медицинские аптечки и огнетушители.

№ п/п	Наименование	Тип. Марка	Кол.	Примечание
1	Автомобиль бортовой	КамаЗ 52215	2	
2	Автомобильный кран	КС 5363	1	

Взап. инв. №

Подп. и дата

Инв. № подл.

Изм.	Кол.уч.	Лист	№ док	Подп.	Дата
------	---------	------	-------	-------	------

1205/24-ПОС

Лист

15

Временное электроснабжение на период строительства осуществлять от существующих сетей.

Потребность в строительных и дорожных машинах определена на основании фактических объемов, сроков ремонтных работ. В таблице приведен примерный перечень основных машин и механизмов, необходимых для проведения строительных работ на один корпус:

Данный перечень не является обязательным и может быть заменен имеющимися в наличии машинами и механизмами с аналогичными характеристиками. Наименование и количество основных строительных машин, механизмов и транспортных средств уточняется при разработке проектов производства работ. Обеспечение строительными машинами и автотранспортом осуществляется подрядчиком.

М) ОБОСНОВАНИЕ РАЗМЕРОВ И ОСНАЩЕНИЯ ПЛОЩАДОК ДЛЯ СКЛАДИРОВАНИЯ МАТЕРИАЛОВ, КОНСТРУКЦИЙ, ОБОРУДОВАНИЯ, УКРУПНЕННЫХ МОДУЛЕЙ И СТЕНДОВ ДЛЯ ИХ СБОРКИ. РЕШЕНИЯ ПО ПЕРЕМЕЩЕНИЮ ТЯЖЕЛОВЕСНОГО НЕГАБАРИТНОГО ОБОРУДОВАНИЯ, УКРУПНЕННЫХ МОДУЛЕЙ И СТРОИТЕЛЬНЫХ КОНСТРУКЦИЙ;

Доставка строительных материалов и конструкций будет производиться автомобильным транспортом подрядчика по существующим дорогам.

Складирование поступающих на площадку материалов осуществляется непосредственно возле места производства работ, либо монтаж ведется с автомобиля.

При расположении материалов и конструкций необходимо учитывать требования Постановление Правительства Российской Федерации от 25 апреля 2012 года №390 «О противопожарном режиме». Указать расположение площадок для машин под разгрузку. Указать ограничения высоты подъема грузов на площадках складирования и при перемещении к месту монтажа с целью сохранения опасной зоны внутри стройплощадки.

Н) ПРЕДЛОЖЕНИЯ ПО ОБЕСПЕЧЕНИЮ КОНТРОЛЯ КАЧЕСТВА СТРОИТЕЛЬНЫХ И МОНТАЖНЫХ РАБОТ, А ТАКЖЕ ПОСТАВЛЯЕМЫХ НА ПЛОЩАДКУ И МОНТИРУЕМЫХ ОБОРУДОВАНИЯ, КОНСТРУКЦИЙ И МАТЕРИАЛОВ;

Контроль качества осуществляется:

- представителями заказчика и группы управления проектом (техническим надзором за строительством);
- персоналом подрядных строительных организаций (инженерно-техническими работниками, непосредственно руководящими производством работ, бригадами и звеньевыми), а также комиссиями внутреннего контроля, назначенными руководителем подрядной организации;

Инв. № подл.	Подп. и дата	Взап. инв. №

Изм.	Кол.уч.	Лист	№ док	Подп.	Дата

– представителями проектных организаций (авторским надзором).

Помимо этого контроль качества строительства осуществляется представителями органов государственного контроля и надзора и представителями вышестоящих организаций заказчика и подрядчика, инспектирующими строительство.

Замечания представителей технического надзора заказчика и авторского надзора документируются. Факты устранения дефектов по замечаниям этих представителей документируются с их участием.

При отсутствии документов о качестве, маркировке, нарушении сохранности упаковки необходимо провести испытания материалов и изделий для оценки возможности их использования.

Контроль качества строительства объектов производится в сроки:

персоналом подрядных строительных организаций и представителями заказчика ежедневно;

представителями проектных организаций – в сроки, определенные договором на авторский надзор.

На объектах строительства надлежит:

вести общий журнал работ, специальные журналы по отдельным видам работ (журнал работ по монтажу строительных конструкций, журнал сварочных работ, журнал антикоррозионной защиты сварных соединений, журнал замоноличивания монтажных стыков и узлов и другие журналы), перечень которых устанавливается заказчиком по согласованию с генподрядчиком и субподрядными организациями, журнал авторского надзора проектных организаций (при его наличии);

составлять акты освидетельствования скрытых работ, промежуточной приемки, ответственных конструкций, испытаний и опробования оборудования, систем, сетей и устройств;

оформлять исполнительную документацию – комплект рабочих чертежей с подписями о соответствии выполняемых в натуре работ этим чертежам или с внесенными в них по согласованию с проектной организацией изменениями, сделанными лицами, ответственными за производство строительных работ.

При контроле и приемке работ проверяются:

соответствие применяемых примененных материалов, изделий и конструкций требованиям проекта, государственным стандартам, строительным нормам и правилам, техническим условиям;

Инв. № подл.	Подп. и дата	Взап. инв. №					Лист
Изм.	Кол.уч.	Лист	№ док	Подп.	Дата	1205/24-ПОС	17

соответствие состава и объема выполненных работ проекту;
 степень соответствия контролируемых физико-механических, геометрических и других показателей требованиям проекта;
 своевременность и правильность оформления производственной документации;
 устранение недостатков отмеченных в журналах работ в ходе контроля и надзора за выполнением работ.

О) ПРЕДЛОЖЕНИЯ ПО ОРГАНИЗАЦИИ СЛУЖБЫ ГЕОДЕЗИЧЕСКОГО И ЛАБОРАТОРНОГО КОНТРОЛЯ;

Инженерно-геодезические изыскания для строительства должны выполняться в порядке, установленном действующими законодательствами и нормативными актами Российской Федерации, в соответствии с требованиями СП 47.13330.2016 и свода правил СП 11-104-97.

При инженерно-геодезических изысканиях должны соблюдаться требования нормативно-технических документов Федеральной службы геодезии и картографии России, регламентирующих геодезическую и картографическую деятельность в соответствии с Федеральным законом «О геодезии и картографии».

Инженерно-геодезические изыскания для строительства должны выполняться юридическими и физическими лицами, получившими в установленном порядке лицензию на их производство в соответствии с «Положением и лицензировании строительной деятельности» (Постановление Правительства Российской Федерации от 25 марта 1996 года №351).

Геодезические работы следует выполнять средствами измерений необходимой точности.

Геодезические работы при строительстве линейных сооружений, монтаже подкрановых путей, вертикальной планировке следует выполнять преимущественно лазерными приборами.

Геодезические приборы, используемые для производства инженерно-геодезических изысканий, на основании закона Российской Федерации «Об обеспечении единства измерений» должны быть аттестованы и поверены в соответствии с требованиями нормативных документов Госстандарта России.

Организацию проведения поверок следует осуществлять в соответствии с постановлением Правительства Российской Федерации от 6 апреля 2011 года N 246 "Об осуществлении государственного метрологического надзора".

Инв. № подл.	Подп. и дата	Взап. инв. №
--------------	--------------	--------------

Изм.	Кол.уч.	Лист	№ док	Подп.	Дата
------	---------	------	-------	-------	------

При инженерно-геодезических изысканиях должны соблюдаться требования нормативных документов по охране труда, окружающей природной среды и об условиях соблюдения пожарной безопасности.

П) ПЕРЕЧЕНЬ ТРЕБОВАНИЙ, КОТОРЫЕ ДОЛЖНЫ БЫТЬ УЧТЕНЫ В РАБОЧЕЙ ДОКУМЕНТАЦИИ, РАЗРАБАТЫВАЕМОЙ НА ОСНОВАНИИ ПРОЕКТНОЙ ДОКУМЕНТАЦИИ, В СВЯЗИ С ПРИНЯТЫМИ МЕТОДАМИ ВОЗВЕДЕНИЯ СТРОИТЕЛЬНЫХ КОНСТРУКЦИЙ И МОНТАЖА ОБОРУДОВАНИЯ;

Требования, изложенные в данном разделе необходимо учитывать при разработке проекта производства работ (ППР). Детализация технологического процесса и последовательность выполнения операций для конкретного вида работ, методы производства работ, технологические схемы и карты разрабатываются в ППР.

Р) ОБОСНОВАНИЕ ПОТРЕБНОСТИ В ЖИЛЬЕ И СОЦИАЛЬНО-БЫТОВОМ ОБСЛУЖИВАНИИ ПЕРСОНАЛА, УЧАСТВУЮЩЕГО В СТРОИТЕЛЬСТВЕ, РЕКОНСТРУКЦИИ, КАПИТАЛЬНОМ РЕМОНТЕ, РЕКОНСТРУКЦИИ, КАПИТАЛЬНОМ РЕМОНТЕ;

Для производства работ, предполагается привлечение строительно-монтажной организации (СМО), а так же необходимой специализированной строительной техники, из г. Норильск. Обеспечение машинами и механизмами осуществляется за счет имеющейся у Подрядчика техники.

Питание рабочих – предусмотреть в ближайшей столовой г. Норильск на основании договора. Столовая выбирается подрядчиком. Расстояние от места производства работ до столовой рекомендуется не более 20 км.

Источник обеспечения строительной площадки электроэнергией – от передвижной дизельной электростанции подрядчика.

Источником воды для питьевых нужд – бутилированная вода. Вода для питьевых нужд на период производства строительных работ используется привозная, расфасованная в емкости (в бутилированном виде), с торговых сетей г. Норильск. Бутилированная вода должна соответствовать ГОСТ 32220-2013, ГОСТ Р 51074-2003, СанПиН 2.1.4.1116-02.

Для нагрева и охлаждения воды использовать кулеры, установленные в помещении конторы прораба и помещение для обогрева рабочих (гардеробной) расположенных на площадке производства работ. Питьевые установки располагаются не далее 75 метров от рабочих мест. Питьевая вода должна соответствовать СанПиН 2.1.4.1074-01 «Питьевая вода. Гигиенические требования к качеству воды централизованных систем питьевого водоснабжения. Контроль качества», СанПиН 2.1.4.1116-02 «Питьевая вода. Гигиенические требования к качеству воды, расфасованной в емкости. Контроль качества».

Инв. № подл.	Взап. инв. №
	Подп. и дата

Изм.	Кол.уч.	Лист	№ док	Подп.	Дата
------	---------	------	-------	-------	------

Устройство временного бытового городка не предусмотрено. На площадке производства работ устанавливается бытовка (контора прораба), гардеробная, вагон-склад, мобильный туалет. Санитарно-бытовые помещения использовать существующие по договору аренды, договор аренды заключает Подрядчик.

Временные канализационные сооружений не предусматривается. Мобильный туалет следует располагать на расстоянии не более 150 м от места производства работ. Отходы от мобильных туалетов утилизируются лицензированной организацией, сдающей мобильный туалет в аренду.

С) ПЕРЕЧЕНЬ МЕРОПРИЯТИЙ И ПРОЕКТНЫХ РЕШЕНИЙ ПО ОПРЕДЕЛЕНИЮ ТЕХНИЧЕСКИХ СРЕДСТВ И МЕТОДОВ РАБОТЫ, ОБЕСПЕЧИВАЮЩИХ ВЫПОЛНЕНИЕ НОРМАТИВНЫХ ТРЕБОВАНИЙ ОХРАНЫ ТРУДА;

Руководящими документами для учета требований и разработки решений по охране труда и промышленной безопасности являются:

- СП 12-135-2003 «Безопасность труда в строительстве. Отраслевые типовые инструкции по охране труда»;
- нормативно-правовые и нормативно-технические акты, содержащие государственные требования охраны труда и промышленной безопасности;
- типовые решения по охране труда;
- инструкции заводов-изготовителей машин, оборудования и оснастки, применяемых в процессе работ;
- СНиП 12-03-2001 «Безопасность труда в строительстве. Часть 1»;
- СНиП 12-04-2002 «Безопасность труда в строительстве. Часть 2. Строительное производство»;
- СП 76.13330.2016 «Электротехнические устройства»;
- Постановление Правительства Российской Федерации от 25 апреля 2012 года №390 «О противопожарном режиме»;
- ПОТ РМ-027- 2003 «Межотраслевые правила по охране труда на автомобильном транспорте»;
- ПОТ РМ-012-2000 «Межотраслевые правила по охране труда при работе на высоте»;
- ПОТ РМ-016-2001 «Межотраслевые правила по охране труда (правила безопасности) при эксплуатации электроустановок»;

Взаи. инв. №
Подп. и дата
Инв. № подл.

Изм.	Кол.уч.	Лист	№ док	Подп.	Дата	1205/24-ПОС	Лист
							20

- Правила технической эксплуатации электроустановок потребителей;
- Правила устройства электроустановок. Издание 6;
- Правила устройства электроустановок. Издание 7;
- СП 2.2.3670–20 “Санитарно-эпидемиологические требования к условиям труда

Т) ОПИСАНИЕ ПРОЕКТНЫХ РЕШЕНИЙ И МЕРОПРИЯТИЙ ПО ОХРАНЕ ОКРУЖАЮЩЕЙ СРЕДЫ В ПЕРИОД СТРОИТЕЛЬСТВА, РЕКОНСТРУКЦИИ, КАПИТАЛЬНОГО РЕМОНТА;

Мероприятия по охране окружающей среды в процессе выполнения в соответствии с законами Российской Федерации о недрах, земле, об охране животного мира, атмосферного воздуха.

До начала демонтажных работ рабочим и ИТР пройти инструктаж по соблюдению требований охраны окружающей среды при выполнении строительных работ.

Отходы собирать в металлический контейнер и, по мере его заполнения, вывозить в места, согласованные с органами санитарного надзора.

В остальном руководствоваться правилами СНиП 12–03–2001 и 12–04–2002, инструкциями по ТБ по профессиям и разделами “Охрана труда” в типовых технологических картах по видам работ.

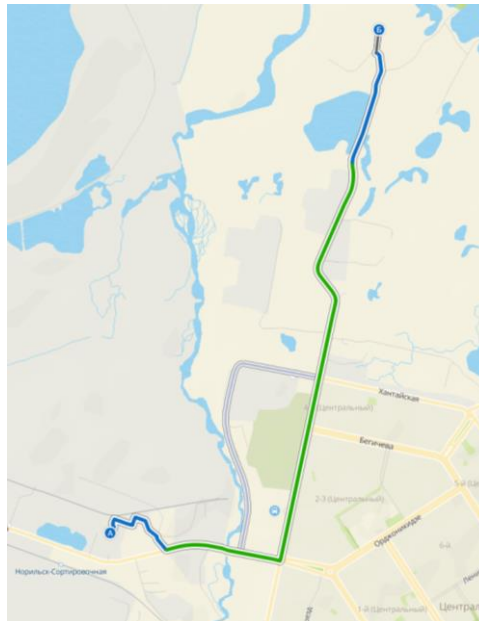

Т_1) ОПИСАНИЕ ПРОЕКТНЫХ РЕШЕНИЙ И МЕРОПРИЯТИЙ ПО ОХРАНЕ ОБЪЕКТОВ В ПЕРИОД СТРОИТЕЛЬСТВА, РЕКОНСТРУКЦИИ, КАПИТАЛЬНОГО РЕМОНТА;

При производстве работ следует строго соблюдать требования СП 48.13330.2019, СП 12–136–2002.

На основании предварительно разработанного комплекса мер по сведению к минимуму воздействия на окружающую среду, подрядчик в течение всего пе-

Взаи. инв. №

Подп. и дата

Инв. № подл.

Изм.	Кол.уч.	Лист	№ док	Подп.	Дата

1205/24–ПОС

Лист

21

риода строительства реализует программу мониторинга, и принимает меры по обеспечению минимального воздействия на окружающую среду.

Ответственность за нарушение природоохранных мероприятий при выполнении строительно-монтажных работ несет подрядчик.

Подрядчик должен осуществлять свою деятельность на основе соблюдения технических условий проектной документации, программы охраны окружающей среды, всех действующих законодательных и нормативных актов, условий разрешений и согласований, выданных российскими природоохранными органами, а также собственных принципов (Подрядчика) в области охраны окружающей среды.

Оценка возможного негативного воздействия строительных работ на окружающую среду, мероприятия по охране окружающей среды, по мониторингу за состоянием среды и предотвращению этого воздействия представлен в комплекте проектной документации ООС.ПЗ

С целью минимизации вредного антропогенного воздействия должно быть проведены инструктажи строительного персонала по вопросам соблюдения норм и правил экологической и противопожарной безопасности, требований санитарно-эпидемиологической службы.

Т_2) ОПИСАНИЕ ПРОЕКТНЫХ РЕШЕНИЙ И МЕРОПРИЯТИЙ ПО РЕАЛИЗАЦИИ ТРЕБОВАНИЙ, ПРЕДУСМОТРЕННЫХ ПУНКТОМ 8 ТРЕБОВАНИЙ ПО ОБЕСПЕЧЕНИЮ ТРАНСПОРТНОЙ БЕЗОПАСНОСТИ ОБЪЕКТОВ ТРАНСПОРТНОЙ ИНФРАСТРУКТУРЫ ПО ВИДАМ ТРАНСПОРТА НА ЭТАПЕ ИХ ПРОЕКТИРОВАНИЯ И СТРОИТЕЛЬСТВА, УТВЕРЖДЕННЫХ ПОСТАНОВЛЕНИЕМ ПРАВИТЕЛЬСТВА РОССИЙСКОЙ ФЕДЕРАЦИИ ОТ 31 ДЕКАБРЯ 2020 Г. N 2418 "ОБ УТВЕРЖДЕНИИ ТРЕБОВАНИЙ ПО ОБЕСПЕЧЕНИЮ ТРАНСПОРТНОЙ БЕЗОПАСНОСТИ ОБЪЕКТОВ ТРАНСПОРТНОЙ ИНФРАСТРУКТУРЫ ПО ВИДАМ ТРАНСПОРТА НА ЭТАПЕ ИХ ПРОЕКТИРОВАНИЯ И СТРОИТЕЛЬСТВА";

Для контроля доступа людей и техники на производственный объект на въезде-выезде расположен контрольно-пропускной пункт с постоянным присутствием персонала осуществляющего охрану объекта. До начала производства работ подрядчику необходимо получить письменное разрешение на производство работ и выписать пропуска. На стадии ППР схема организации противодействия террористическим актам согласуется со службой охраны предприятия. Подрядная организация по строительству несет полную ответственность за охрану и содержание объекта строительства, материалов, оборудования, строительной техники, расходных материалов, временных зданий и сооружений.

Основным организационно-техническим мероприятием по предотвращению

Инв. № подл.	Взап. инв. №
	Подп. и дата

Изм.	Кол.уч	Лист	№ док	Подп.	Дата

постороннего вмешательства в деятельность объекта является разграничение и контроль доступа. Данная подсистема предусмотрена на действующем предприятии и предназначена для осуществления контрольно - пропускного режима на территории объекта и выполняет следующие функции:

- создание в пределах охраняемой территории объекта многоуровневой системы разграничения доступа в отдельные помещения и на территории различного назначения;
- контроль выполнения условий разграничения доступа в пределах охраняемой территории объекта;
- исполнение мер противодействия несанкционированному проникновению в охраняемые зоны.

У) ОБОСНОВАНИЕ ПРИНЯТОЙ ПРОДОЛЖИТЕЛЬНОСТИ СТРОИТЕЛЬСТВА, РЕКОНСТРУКЦИИ, КАПИТАЛЬНОГО РЕМОНТА ОБЪЕКТА КАПИТАЛЬНОГО СТРОИТЕЛЬСТВА И ОТДЕЛЬНЫХ ЭТАПОВ СТРОИТЕЛЬСТВА, РЕКОНСТРУКЦИИ;

Продолжительность строительства здания определяем в соответствии со СНиП 1.04.03-85*

Нормативная продолжительность строительства здания – 9 месяцев.

С учетом коэффициента сейсмичности, продолжительность строительства составит – 36 месяцев.

Потребность в инвентарных временных помещениях санитарно-бытового назначения определяется из численного состава работников.

Ф) ПЕРЕЧЕНЬ МЕРОПРИЯТИЙ ПО ОРГАНИЗАЦИИ МОНИТОРИНГА ЗА СОСТОЯНИЕМ ЗДАНИЙ И СООРУЖЕНИЙ, РАСПОЛОЖЕННЫХ В НЕПОСРЕДСТВЕННОЙ БЛИЗОСТИ ОТ СТРОЯЩЕГОСЯ ОБЪЕКТА, ЗЕМЛЯНЫЕ, СТРОИТЕЛЬНЫЕ, МОНТАЖНЫЕ И ИНЫЕ РАБОТЫ НА КОТОРОМ МОГУТ ПОВЛИЯТЬ НА ТЕХНИЧЕСКОЕ СОСТОЯНИЕ И НАДЕЖНОСТЬ ТАКИХ ЗДАНИЙ И СООРУЖЕНИЙ;

Необходимо проводить мониторинг, представляющий собой комплексную систему, предназначенную для обеспечения надежности, как строящихся сооружений, так и окружающей застройки, а также сохранения окружающей среды.

Производство работ в непосредственной близости от существующих зданий и сооружений осуществляется с учетом:

– специальных мероприятий по обеспечению сохранности существующих строений, базирующихся на результатах инженерных изысканий и обследования зданий и сооружений и учитывающих особенности инженерно-геологических условий площадки, а также состояние строительных конструкций строений;

Инв. № подл.	Подп. и дата	Взап. инв. №

Изм.	Кол.уч	Лист	№ док	Подп.	Дата

1205/24-ПОС

Лист

23

- решений по усилению существующих зданий и сооружений, включая укрепление грунтов оснований;
- мероприятий по мониторингу строящихся и существующих строений и прилегающего к ним подземного пространства.

Работы выполняются в строгом соответствии с технологическими картами, в которых детально отражаются методы организации и производства работ, способы входного, операционного и приемочного контроля качества с использованием современных средств, а также решения по промышленной безопасности и технике безопасности.

При установке кранов для выполнения строительно-монтажных работ на территории строительной площадки указываются границы рабочих и опасных зон, связанных с работой крана.

Строительство объекта должно проводиться под контролем (с обязательным присутствием) представителей строительного контроля и авторского надзора.

В процессе работ по монтажу объектов при ошибочных действиях персонала, при нарушениях правил промышленной, пожарной безопасности, технологии производства работ (грузоподъемные операции, огневые работы и др.) не исключена вероятность повреждения действующих коммуникаций (пересекающихся или находящихся в одном коридоре с монтируемыми газопроводом). В случае возникновения при монтаже деформаций и других явлений, представляющих опасность для окружающей застройки, необходимо без задержки поставить в известность заказчика, генподрядчика и проектную организацию для совместной выработки экстренных мер.

В ППР Подрядчику следует предусмотреть мероприятия, исключающие возможность повреждения действующих коммуникаций, зданий и сооружений.

Ф(1)) В СЛУЧАЕ НЕОБХОДИМОСТИ СНОСА СУЩЕСТВУЮЩИХ НА ЗЕМЕЛЬНОМ УЧАСТКЕ ЗДАНИЙ, СТРОЕНИЙ И СООРУЖЕНИЙ:

Не требуется

Ф(2)) ПЕРЕЧЕНЬ МЕРОПРИЯТИЙ ПО ОБЕСПЕЧЕНИЮ СОБЛЮДЕНИЯ УСТАНОВЛЕННЫХ ТРЕБОВАНИЙ ЭНЕРГЕТИЧЕСКОЙ ЭФФЕКТИВНОСТИ, ВКЛЮЧАЮЩИЙ:

Обоснование и описание устройств и технологий, применяемых при строительстве, реконструкции и капитальном ремонте зданий, строений и сооружений, и материалов, позволяющих исключить нерациональный расход энергетических ресурсов в процессе строительства, реконструкции и капитального ремонта зданий, строений и сооружений;

Инв. № подл.	Подп. и дата	Взап. инв. №

Изм.	Кол.уч.	Лист	№ док	Подп.	Дата

Обоснование выбора оптимальных технологических и инженерно-технических решений при осуществлении строительства, реконструкции и капитального ремонта объекта капитального строительства с целью соответствия требованиям энергетической эффективности;

Проектными решениями предусмотрены мероприятия, направленные на рациональный расход энергетических ресурсов в процессе строительства, применение оптимальных технологических и инженерно-технических решений при осуществлении строительства с целью обеспечения требований энергетической эффективности.

Для повышения уровня энергетической эффективности в процессе строительства и реконструкции зданий и сооружений необходимо предусмотрены следующие мероприятия:

- Применение современных методов производства работ;
- Применение высокотехнологичной и энергосберегающей техники;
- Использование оптимального комплекта механизации;
- Повышение производительности техники за счет сокращения количества технологических операций;
- Применение высокотехнологичного оборудования, оснащенного системами рекуперации, аккумулирования энергии и гибридными силовыми установками.

– Применение автоматического управления строительной техникой

Для повышения энергетической эффективности в процессе строительства и реконструкции зда-

ний на этапе разработки проектов производства работ необходимо выполнять всестороннюю оценку машинокомплектов, организационных и технологических мероприятий, позволяющую подбирать комплекты машин по приоритетным показателям, а так-

же выполнять энергоаудит механизации работ с сопоставлением производительности, себестоимости и затрат энергоресурсов.

– Одним из способов обеспечения энергоэффективности строительства также является использование строительных материалов, не требующих дополнительного расхода энергоресурсов при производстве строительных работ, в том числе при отрицательных температурах, а также ведение строительно-монтажных работ в сжатые сроки, выбор оптимального начала строительства, для возможности выполнения работ в теплый период, для исключения расхода энергоресурсов при их производстве в условиях отрицательных температур.

Инв. № подл.	Взап. инв. №
	Подп. и дата

Изм.	Кол.уч	Лист	№ док	Подп.	Дата
------	--------	------	-------	-------	------

Выбор организационно-технологических решений возведения зданий и сооружений, отвечающих требованиям снижения затрат энергоресурсов, с отражением в проектной и далее в исполнительной документации:

- разработка стройгенплана с учетом минимальных затрат на освещение, компактная схема размещения строительной площадки;*
- выбор временных зданий и сооружений с ограждающими конструкциями, имеющими высокий коэффициент сопротивления теплопередаче;*
- разработка календарных планов производства работ с их обязательной оптимизацией по критерию расхода энергоресурсов во времени;*
- выбор малоэнергоемких типов машин и механизмов с минимальным расходом энергоресурсов в зимних условиях;*
- выбор технологии производства работ на альтернативной основе с учетом критерия величины расхода энергоресурсов.*

Инв. № подл.	Подп. и дата	Взап. инв. №							Лист
Изм.	Кол.уч	Лист	№ док	Подп.	Дата	1205/24-ПОС			26

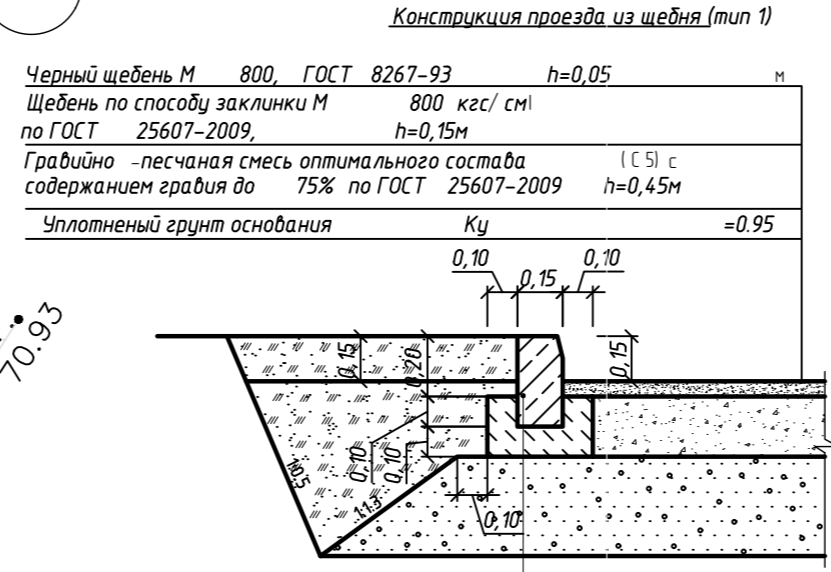
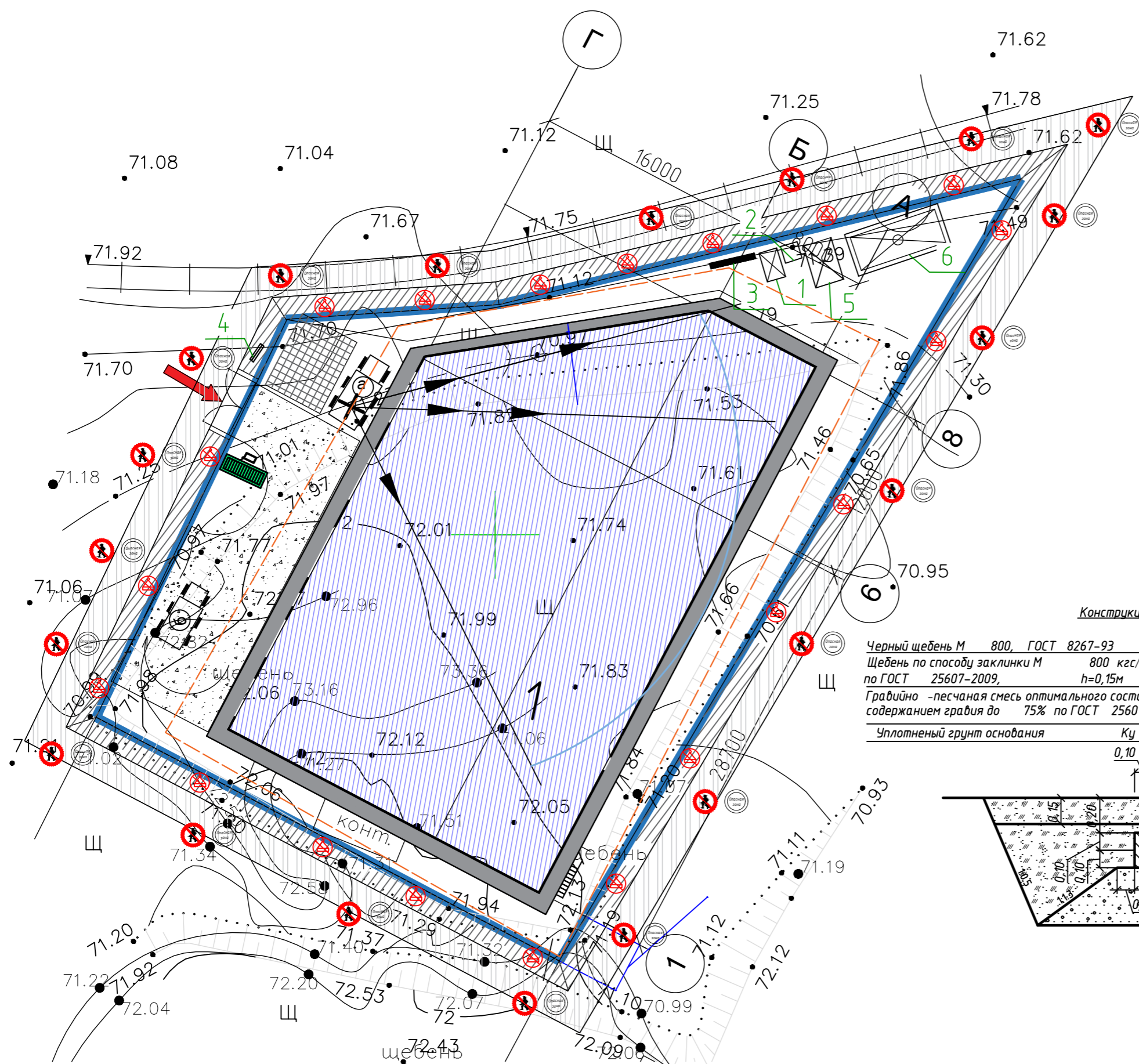
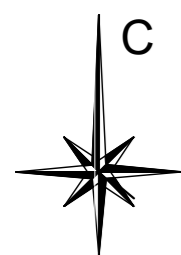

Бортовой бетонный камень БР (М-400), F200, W6 по ГОСТ 6665-91	100.30.15
Бетон В 15 (М-200), F200, W6 по ГОСТ 26633-2015	расход 0,04 э 1

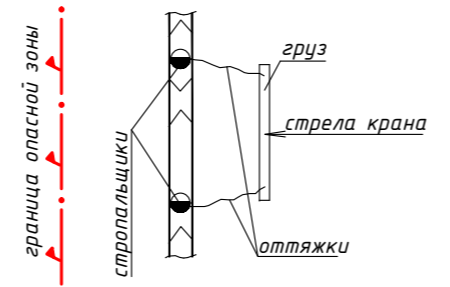
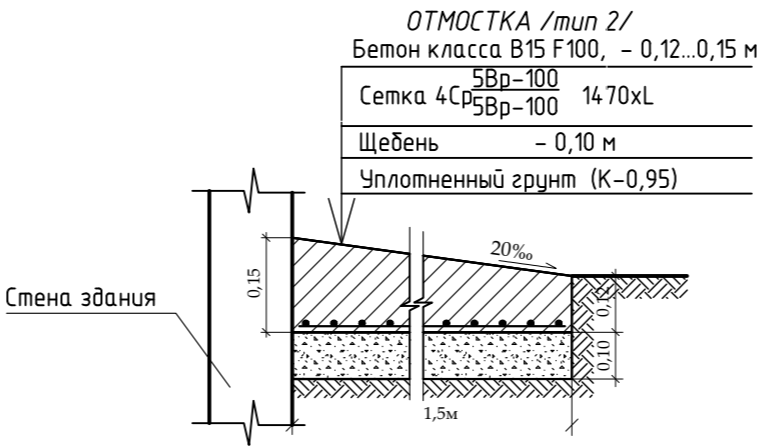

Для уменьшения в стеснённых условия опасной зоны, перемещение длинномерных грузов необходимо производить параллельно границе опасной зоны с удержанием от случайного разворота с помощью оттяжек.

Условные обозначения

	Ограждение с козырьком, с табличкой безопасности, H=2.0м
	Забор
	Граница земельного участка 24:55:04.04.002:1361
	Предупредительные плакаты, знаки
	Рабочая стоянка а/крана и АГП
	Линия границы опасной зоны при перемещении груза краном
	Существующие здания и сооружения
	Информационный щит
	Проекторное освещение площадки
	Временное освещение площадки
	Стоянка автомобиля для загрузки и разгрузки при монтажных работах
	Опасная зона
	Временная опора для наружного освещения 2 шт.
	Предупреждающие знаки безопасности
	Зона складирования и укрупненной сборки материалов и изделий
	Временная дорога по постоянному покрытию
	Знак, запрещающий пронос груза
	Площадка для мытья колес
	Стенд с противопожарным инвентарем
	Линия границы опасной зоны при падении предметов со здания

Экспликация зданий

№	Наименование зданий	Примечание
1	Строительство здания «Служебный гараж» по адресу: г. Норильск, ул. Вокзальная, земельный участок №29Д, (кадастровый номер земельного участка 24:55:04.04.002:1371)	проект.

Экспликация временных зданий и сооружений

№ п/п	Наименование сооружений	Кол-во	Площадь м ²	Размеры в плане	Тип сооружения или конструктивная хар-ка
1	Биотуалет	1	1	1,0x1,5	Серия УТС 420-04-23
2	Ящик с песком	1			
3	Противопожарный щит	1			
4	Паспорт объекта				
5	Площадка для установки мус. контейнеров	1	5.25	2.5x1.5	Площадка
6	Бытовое помещение для рабочих	1	20.13	6.71x3.0x2.5	Серия 31315

- Проектируемое здание
- Проектируемое покрытие - щебень
- Проектируемая отмостка - бетон

ТЭП к стройгенплану

№	Наименование	ед.изм	кол-во
1	Площадь территории строительной площадки в отведенных границах	м ²	1700
2	Площадь территории строительной площадки в границах ограждения	м ²	1700
3	Площадь под постоянными сооружениями	м ²	901,82
4	Площадь под временными сооружениями	м ²	34
5	Протяженность ограждений строительной площадки	м.п.	1698

- Стройгенплан разработан на период ремонтных работ
- Для монтажа и подачи стройматериалов используется кран КС-5363 (кран на шассе автомобильного типа)
- Стрелками на плане показано направление движения строительной техники
- Проезды для спецтехники предусмотрены только с одной стороны
- При выполнении строительных работ строго соблюдать технику безопасности
- По выходам в здание, для обеспечения безопасности жильцов выполнить защитные галереи входов в подъезды, попадающие в опасную зону производства работ

1205/24-ПОС				
Строительство здания «Служебный гараж» по адресу: г. Норильск, ул. Вокзальная, земельный участок №29Д, (кадастровый номер земельного участка 24:55:04.04.002:1371)				
Изм.	Кол.уч.	Лист № док.	Додп.	Дата
Выполнил	Акунченко	1.24		
ГИП	Кухаренко	1.24		
Н.контр.	Кухаренко	1.24		
Служебный гараж			Лист	Листов
			п	3
Стройгенплан на ремонтные работы				

Календарный график производства работ

№ п/п	Наименование видов работ	Распределение работ по месяцам																																						
		1	2	3	4	5	6	7	8	9	10	11	12	13	14	15	16	17	18	19	20	21	22	23	24	25	26	27	28	29	30	31	32	33	34	35	36			
1	Работы подготовительного периода																																							
2	Работы нулевого цикла																																							
3	Возведение надземной части здания																																							
4	Отделочные работы																																							

Грузовысотные характеристики
крана КС-55731-4

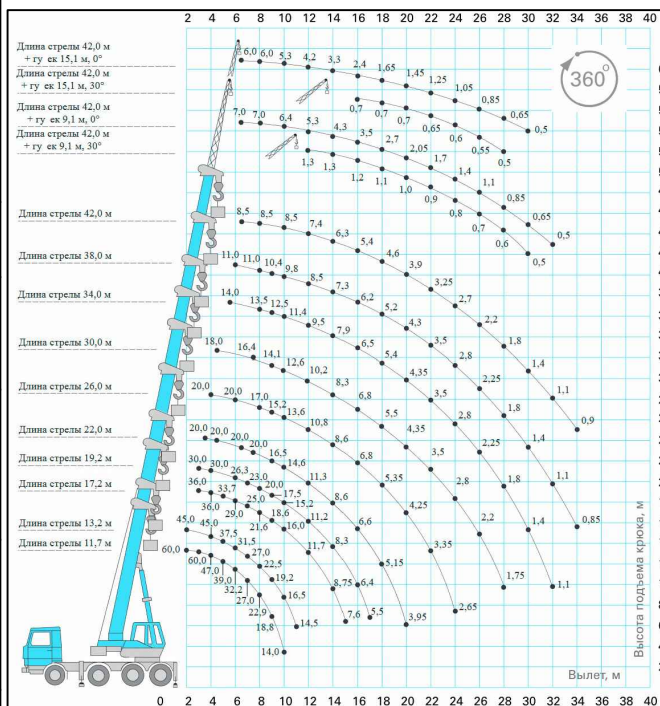

Грузовысотные характеристики
крана XCMG XCT55_S

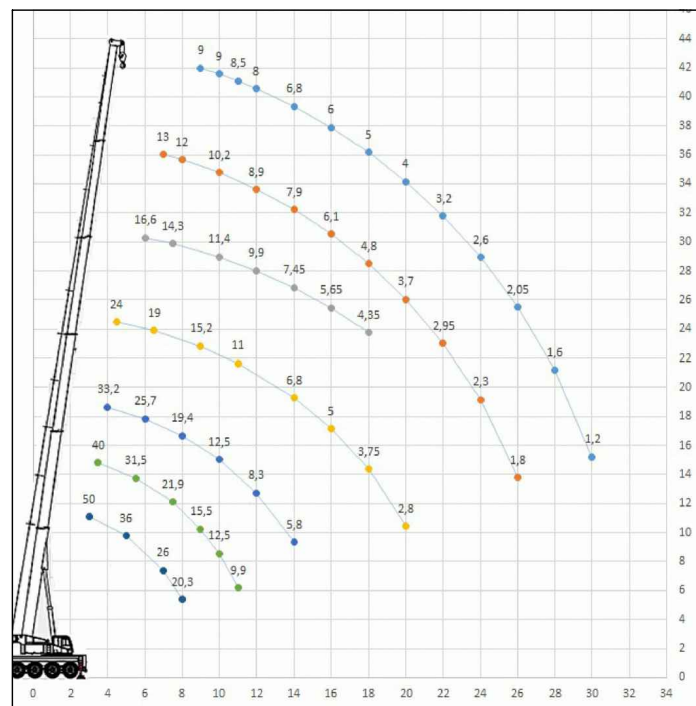

Инв. № подл. Подп. и дата. Взам. инв. №

1205/24-ПОС					
Строительство здания «Служебный гараж» по адресу: г. Норильск, ул. Вокзальная, земельный участок №29Д, (кадастровый номер земельного участка 24:55:0404002:1371)					
Изм.	Кол. уч.	Лист	№ док.	Подп.	Дата
Выполнил		Акунченко		<i>[Signature]</i>	1.24
ГИП		Кухаренко		<i>[Signature]</i>	1.24
Н.контроль		Кухаренко		<i>[Signature]</i>	1.24
Служебный гараж				Стадия	Лист
Календарный график производства работ. Грузовысотные характеристики крана КС-55731-4				П	1
Листов				3	



Передвижные контейнерные здания

Бытовое помещение

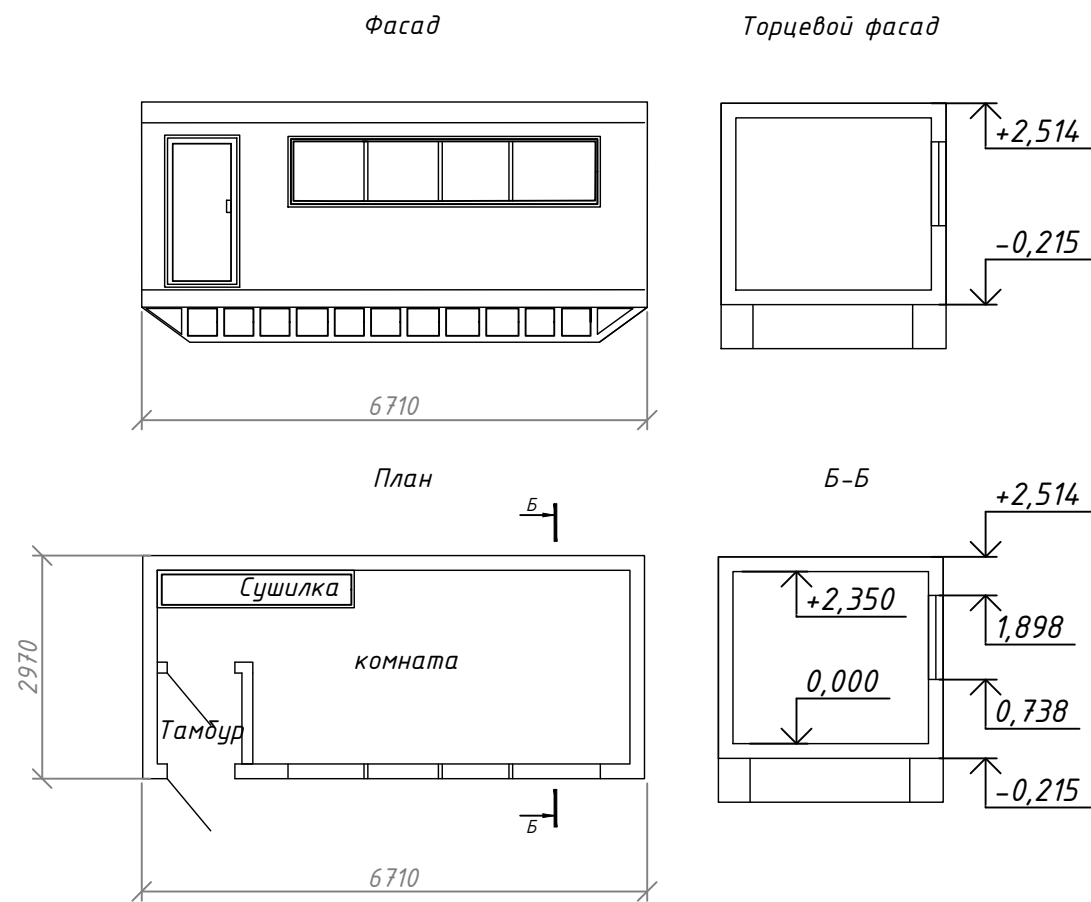

Эскиз забора с козырьком

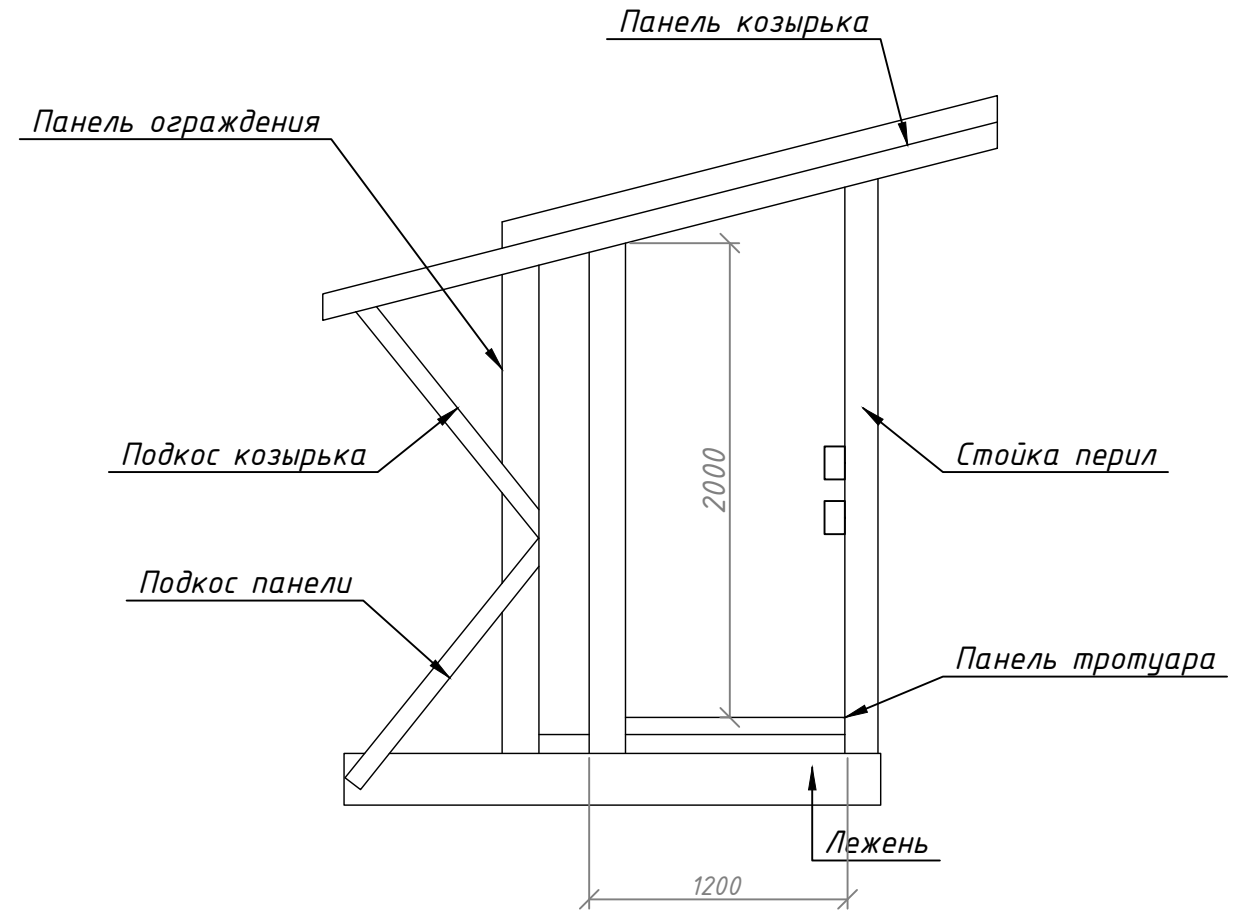

1. Ограждение стройплощадки выполнено в соответствии с требованиями СНиП 12-04-2002, Снп 12.03-2001, СП 12-136-2002.
2. Инвентарные ограждения стройплощадки приняты по ГОСТ 23407-78
3. Высота защитных ограждений-2 метра
4. Элементы деревянных ограждений, соприкасающиеся с грунтом, должны быть антисептированы. Металлические детали соединений и креплений должны иметь антикоррозийную защиту.
5. Ограждения должны быть окрашены в бежевый цвет

Согласовано

Взам. инв. №

Подп. и дата

Инв. № подл.

						1205/24-ПОС			
						Строительство здания «Служебный гараж» по адресу: г. Норильск, ул. Вокзальная, земельный участок №29Д, (кадастровый номер земельного участка 24:55:0404002:1371)			
Изм.	Кол. уч.	Лист	№ док.	Подп.	Дата	Служебный гараж	Стадия	Лист	Листов
Выполнил		Акунченко		<i>[Signature]</i>	1.24		П	3	3
ГИП		Кухаренко		<i>[Signature]</i>	1.24				
Н.контроль		Кухаренко		<i>[Signature]</i>	1.24	Передвижные контейнерные здания Эскиз забора с козырьком			